



# KAB // Seating

## SEDILI SERIE P6

NOVITÀ  
2008

Sedile compatto di qualità, in PVC o tessuto e completo di una serie di sospensioni meccaniche e pneumatiche opzionali.



P6 Statico



11/P6 Meccanico



XH2/P6 Meccanico

www.kabseating.com



**NOVITÀ**  
**2008**

# SEDILI SERIE P6

## KAB P6 Specifiche prodotto

	N° di riferimento	P6 in PVC	P6 in Tessuto	Tipo sospensione	Est. Schienale	Braccioli	Guide	Protezione sosp.	Cinture	Sosp. Pneumatica 15	Reg. altezza 70mm
--	-------------------	-----------	---------------	------------------	----------------	-----------	-------	------------------	---------	---------------------	-------------------

Product											
P6 PVC, base	199385	S			.	.	.	.	.	.	S
P6 tessuto, base	199386		S		.	.	.	.	.	.	S
XH2/P6 con est. schienale	199387	S		XH2	S	.	S	S	.	.	S
11/P6 PVC con est. schienale	199388	S		II	S	.	S	S	.	.	S
<b>Accessori / Opzioni</b>											
Kit Sosp Pneumatica 15	174018							S		12v	
Kit Braccioli	199389										
Kit Est. schienale	199390										
Kit Cinture con staffa	199391										
Kit Guide	199392										

S - Standard, . - Optional

La nuova culla P6 è disponibile in PVC o in Tessuto ha uno stile confortevole e compatto e si aggiunge alla gamma di culle KAB serie P.

E' stata disegnata per impiego su: piccoli trattori agricoli, e piccole macchine industriali e da costruzione può inoltre essere utilizzata sia in modo statico e con sospensione meccanica o pneumatica.

Su specifica richiesta di costruttori la culla P6 può essere prodotta con rivestimenti in vari colori. (in funzione dei quantitativi)



E' omologata secondo EEC 78/74 classi I-II-III per impiego su macchine agricole.

Risponde alle norme ISO 3776-2 per le cinture di sicurezza ed alle normative ISO 6683 e SAE J386 in funzione del tipo di guide.

\*SIP secondo ISO 5363 in tutte le illustrazioni

- A** Corsa molleggio
- B** Regolazione del peso
- C** Interasse di fissaggio alternativo

## KAB P6 Statico

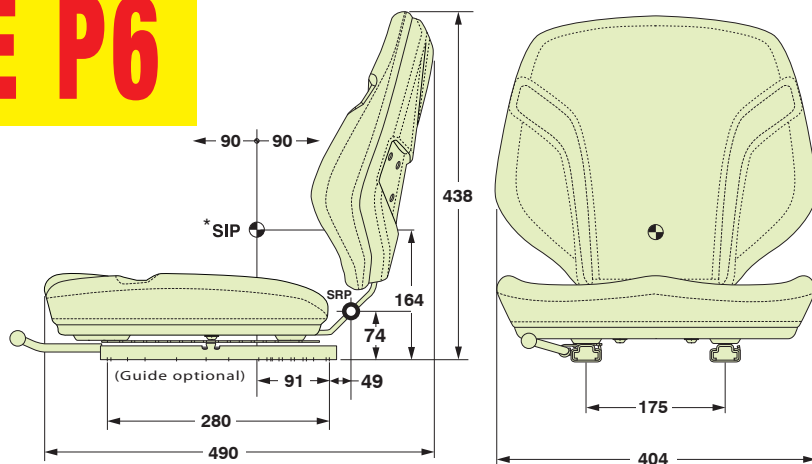

## KAB 11/P6 Meccanico

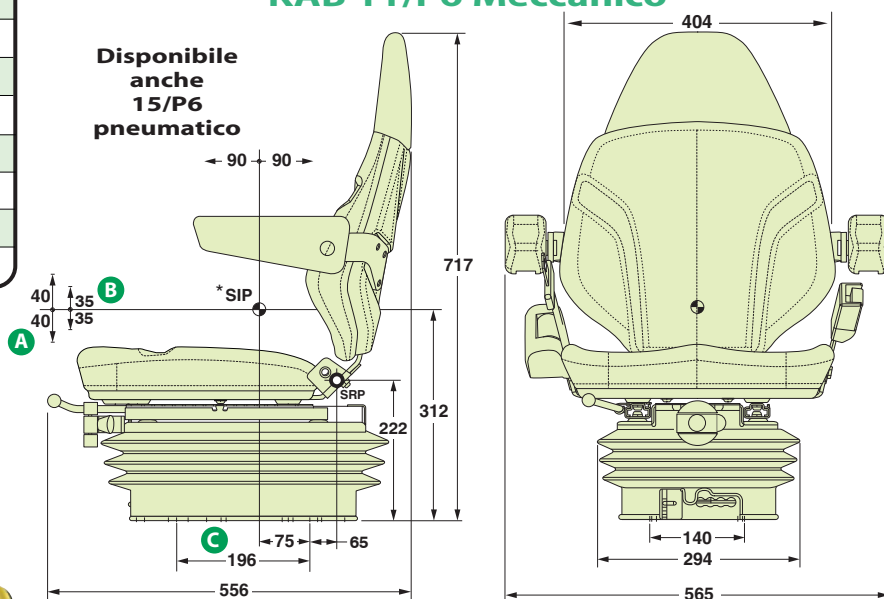

## KAB XH2/P6 Meccanico

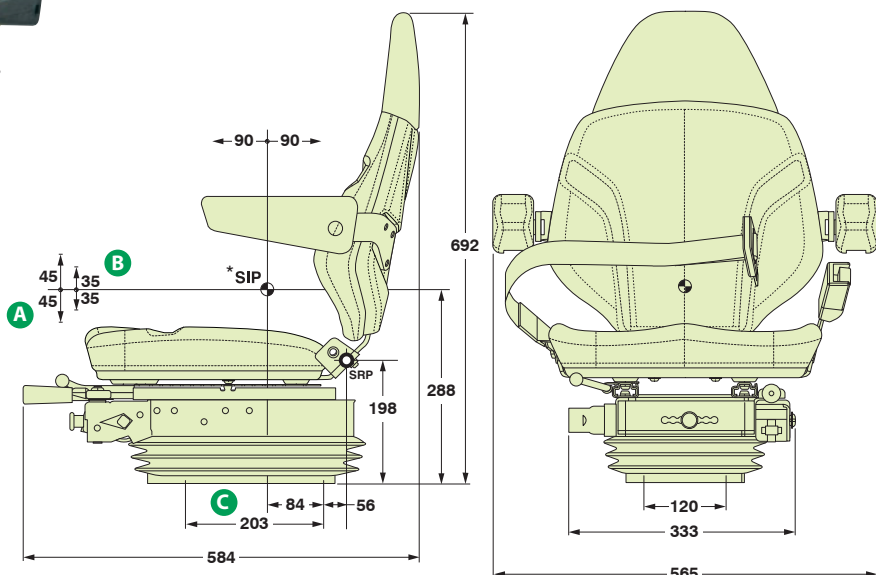

Distributor - ITALY - (Vehicle and Office Chairs)

Raico srl  
Reggio Emilia, Via Tosi, 8, 42124 (RE)  
Tel : +39 0522 517808  
Fax : +39 0522 517818  
web : www.raico.it  
email : info@raico.it

### Per ulteriori dettagli contattare :

**England** - KAB Seating Ltd  
Tel: +44 (0) 1604 790500  
E.mail: infouk@cvgrp.com  
www.kabseating.com

**Belgium** - KAB Seating SA  
Tel: +32 (0) 64 27 34 70  
E.mail: infobelgium@cvgrp.com

**France** - KAB Seating  
Tel: +33 (0) 1 40 92 97 40  
E.mail: infofrance@cvgrp.com

**Australia** - KAB Seating Pty. Ltd  
Tel: +61 (0) 7 3344 0500  
E.mail: infoaustralia@cvgrp.com

**North America** - KAB Seating  
Tel: +1 800 354 9621  
E.mail: infoamerica@cvgrp.com

**Sweden** - KAB Seating AB  
Tel: +46 (0) 8 554 427 00  
E.mail: infosweden@cvgrp.com

**China** - CVG Vehicle Components  
Tel: +86 21 5958 5801  
E.mail: infochina@cvgrp.com



**KAB//Seating**